

Part number			
2408-009-111-00	2408-009-112-00	2408-009-118-00	2408-009-147-00

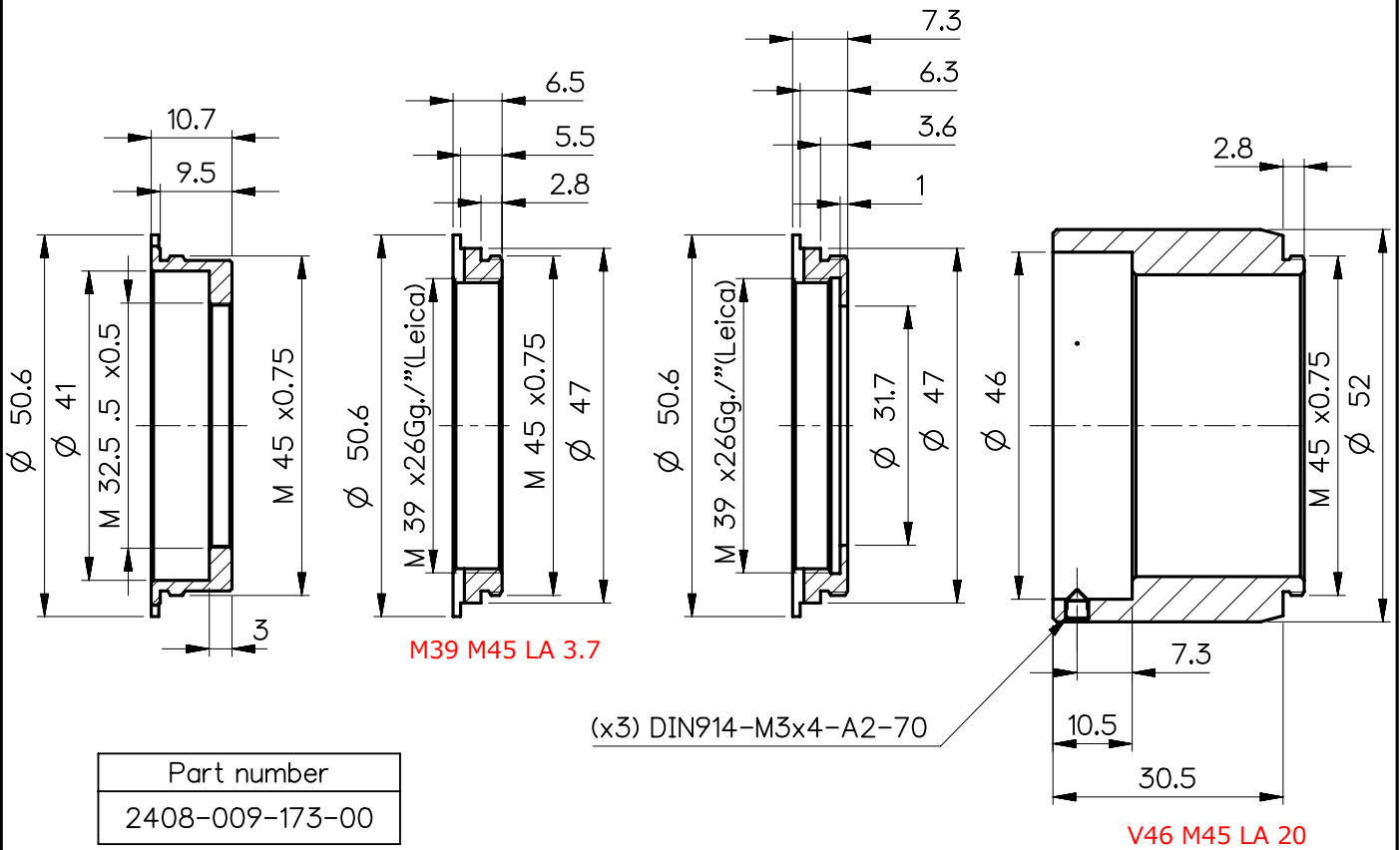

Part number
2408-009-173-00

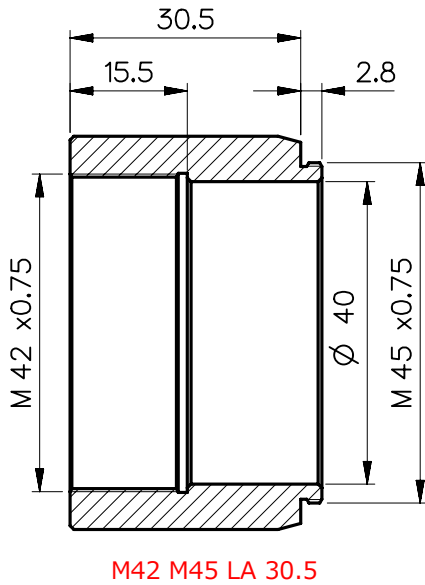

NX	EU-D	AL-T1A	US-D	US-ML	not export controlled
				PDM-Status Freigabe	-
	Rev.	Aenderung	Datum	Freigabe	zul. Abweichung für Mass, Form & Lage
	a	Neuausg			Oberfläche black, anodised
	b	10-132	02.11.10	Labarte	Maßstab 1:1
c	12-0185	10.04.12	Schuber	Werkstoff Aluminium alloy	
d	16-0621	29.09.16	Boll	Tolerierung ISO 8015	Benennung Lens adapter
e	19-0892	12.09.19	Kuehne	Erster- stellung 14.07.09	Name Labarte
				Prüfung 14.07.09	Schaeffler
DIN A 4	Alle Maße in mm, inklusive Oberflächenbehandlung				
				Zeichnungsnummer 2408-009-100-43-0002e	Blatt 1 von 1
				Ersatz für	