

( min. 317.3<sup>+7</sup> / max 493 0/-7 )

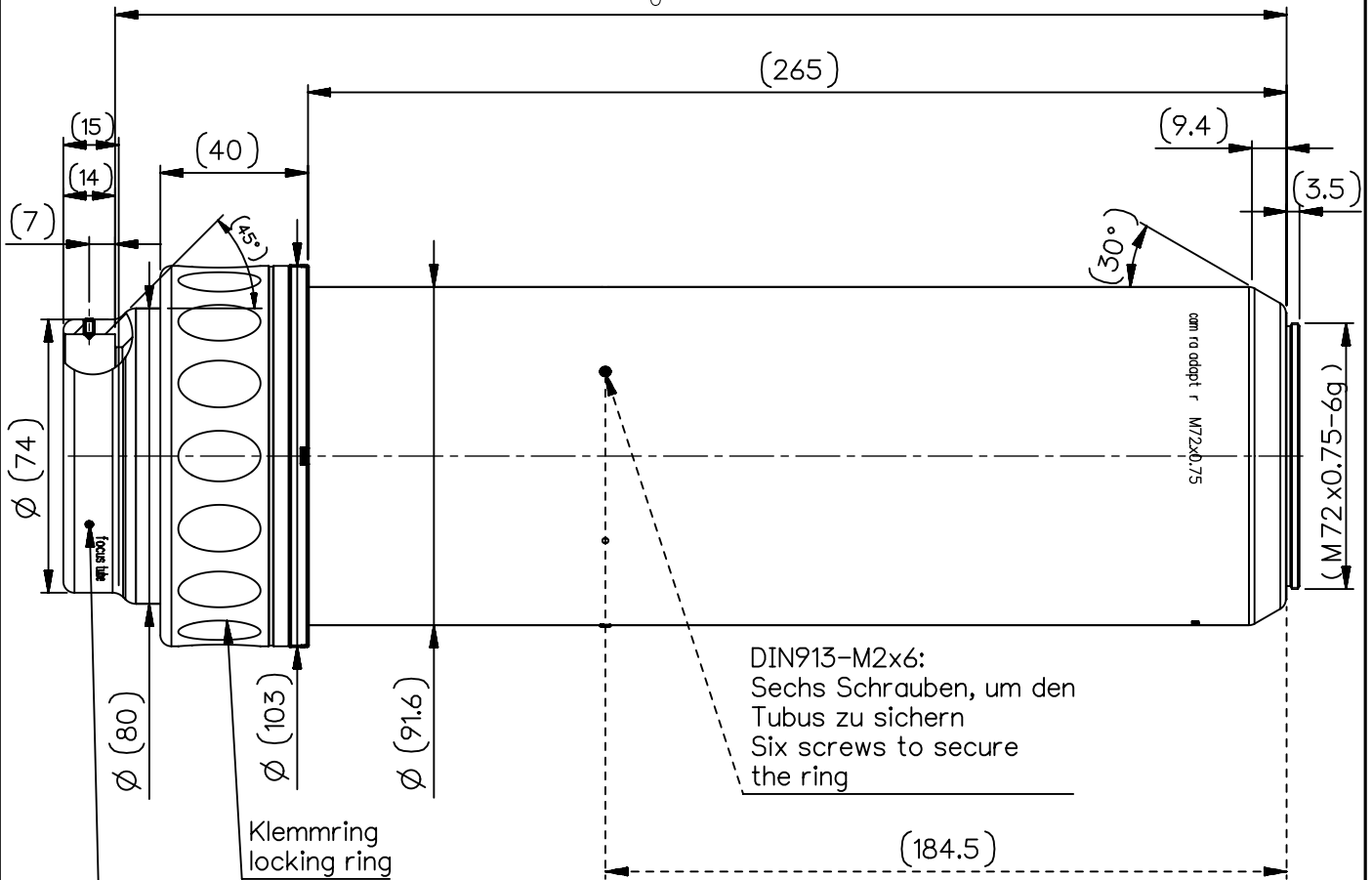

DIN914-M2.5x5:  
Drei Schrauben zur Objektivmontage  
und Einstellung des besten Azimut  
Three screws to mount the lens  
and adjust for the best azimuth

DIN913-M2x6:  
Sechs Schrauben, um den  
Tubus zu sichern  
Six screws to secure  
the ring

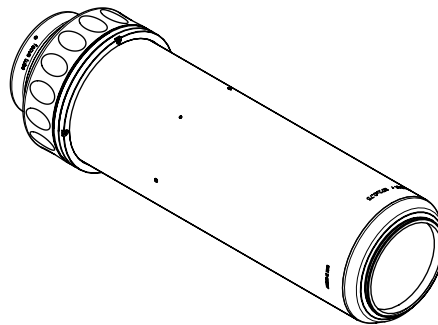

NX	EU-D		AL-T1A		US-D		US-ML		not export controlled	
							PDM-Status in Aenderung		-	
	Rev.		Datum		Freigabe		zul. Abweichung für Mass, Form & Lage		Oberfläche	
	a Neuausg		10.01.19		Labarte		ISO 2768-mH		Maßstab 1:2 (1:5)	
Schutzvermerk "DIN ISO 16016" beachten	b 20-0340		15.07.20		Götz				Werkstoff	
	c 20-0340		23.07.20		Denk					
	d 20-0778		17.09.20		Labarte		Tolerierung ISO 8015		Benennung Focus Tube d.fine HR M72 Focus Tube df M72 3.33x	
							Erster- stellung 10.01.19		Name Labarte	
DIN A 4							Prüfung 10.01.19		Ulmer	
	Alle Maße in mm, inklusive Oberflächenbehandlung								Zeichnungsnummer 2408-012-100-52-0001d	
							Ersatz für		Blatt 1 von 1	